

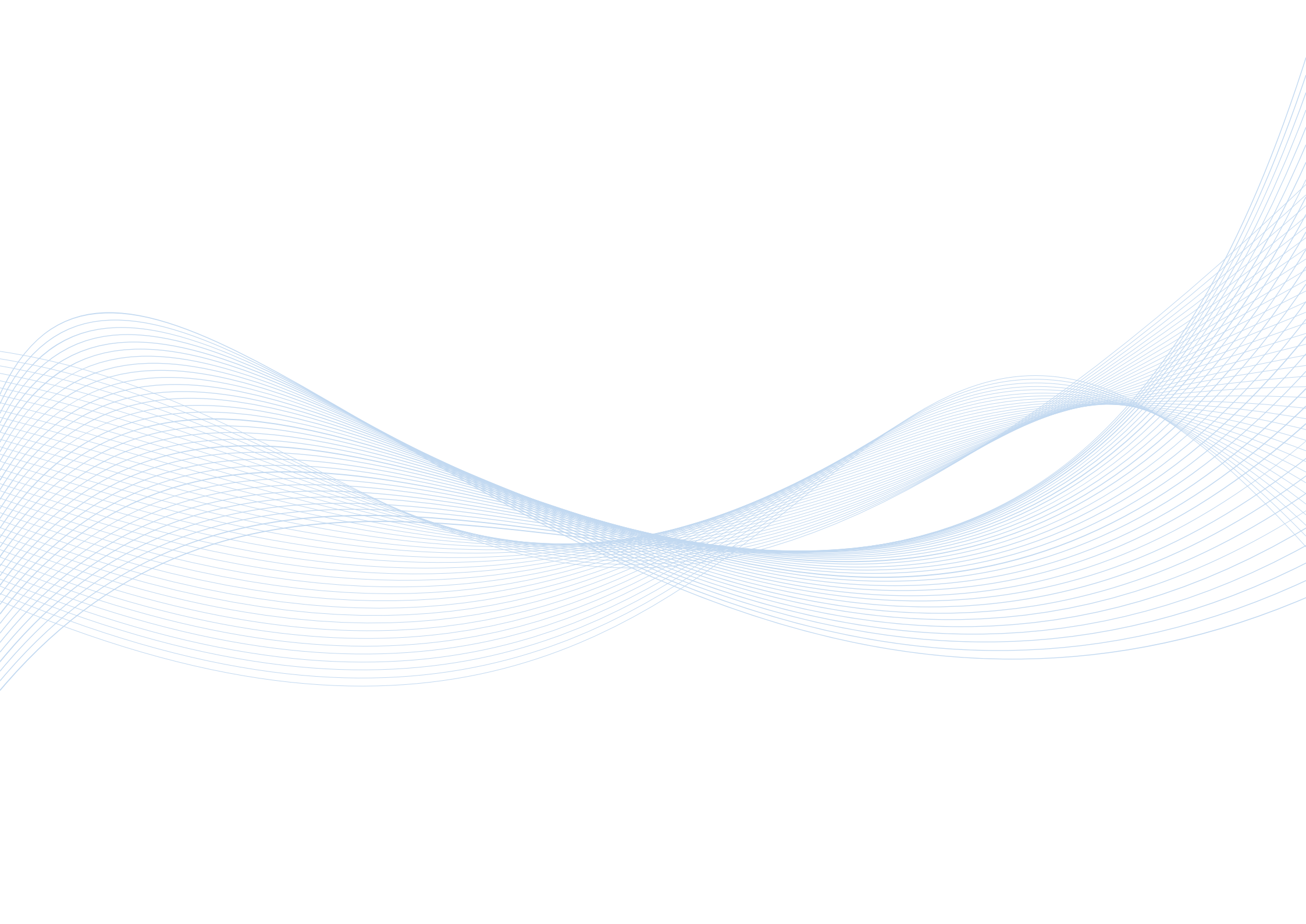

**UNI**Frigo

MODULAR COLD ROOMS  
MODULAR KÜHLRÄUME  
CHAMBRE FROIDE MODULAIRES  
CELLE FRIGORIFERE MODULARI



## Serial Number Description, Serial Number Beschreibung, Description Numéro de série, Descrizione Numero di serie

- (GB) (USA) \* The dimensions are measured outside  
(D) \* Die Abmessungen sind außerhalb gemessene  
(F) \* Les dimensions sont mesurées à l'extérieur  
(I) \* Le dimensioni sono misurate all'esterno

RP 8 - 123456789

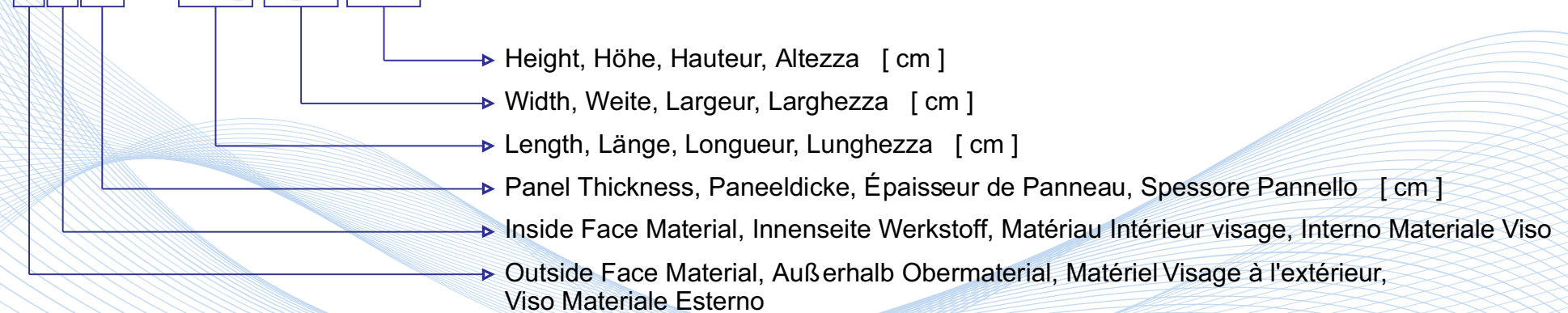

R = Prepainted Material - RAL9002 Colour, Vorgestrichene Material - RAL9002 Farbe,  
Matériel Prélaqué - Couleur RAL9002, Materiale Preverniciato - Colore RAL9002

P = PVC Coated Material - RAL9010 Colour, PVC Beschichtetes Material - RAL9010 Farbe,  
Matériel PVC Enduit - Couleur RAL9010, Materiale PVC Rivestito - Colore RAL9010

**NOTE: For the outside face, Für die außenseite,**

**Pour la face extérieure, Per la faccia esterna:**

- \* Other RAL chart colours available upon request
- \* Andere RAL-Karte farben auf anfrage erhältlich
- \* Autre carte RAL couleurs sont disponibles sur demande
- \* Altri RAL Tabella delle colori disponibili su richiesta

# Modular Cold Rooms, Modular Kühlräume, Chambre Froide Modulaires, Celle Frigorifere Modulari

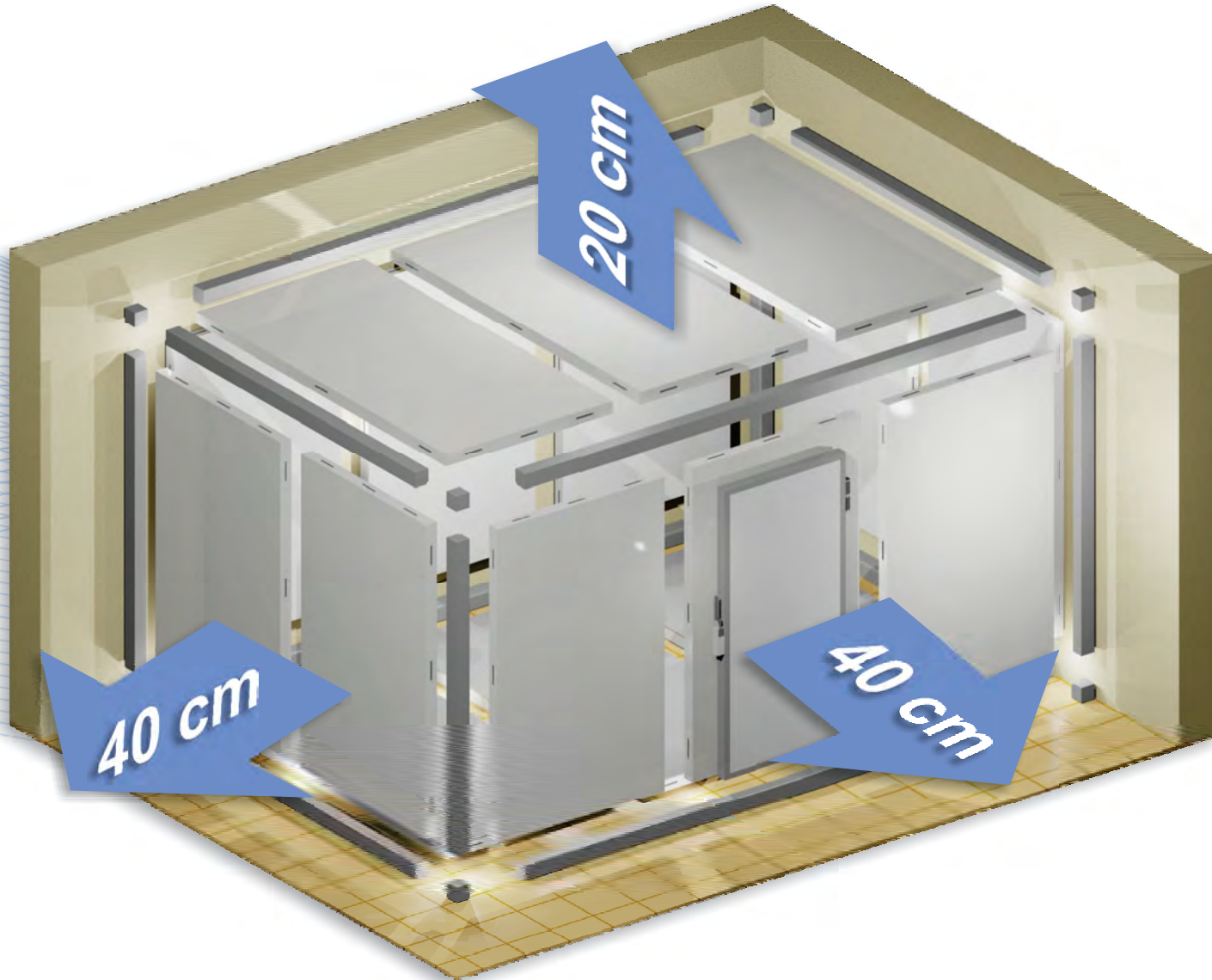

# Standard Cold Room Dimensions, Standard Kühlzimmer Abmessungen, Dimensions Standard des Chambres Froides, Dimensioni Standard di Camera Fredda

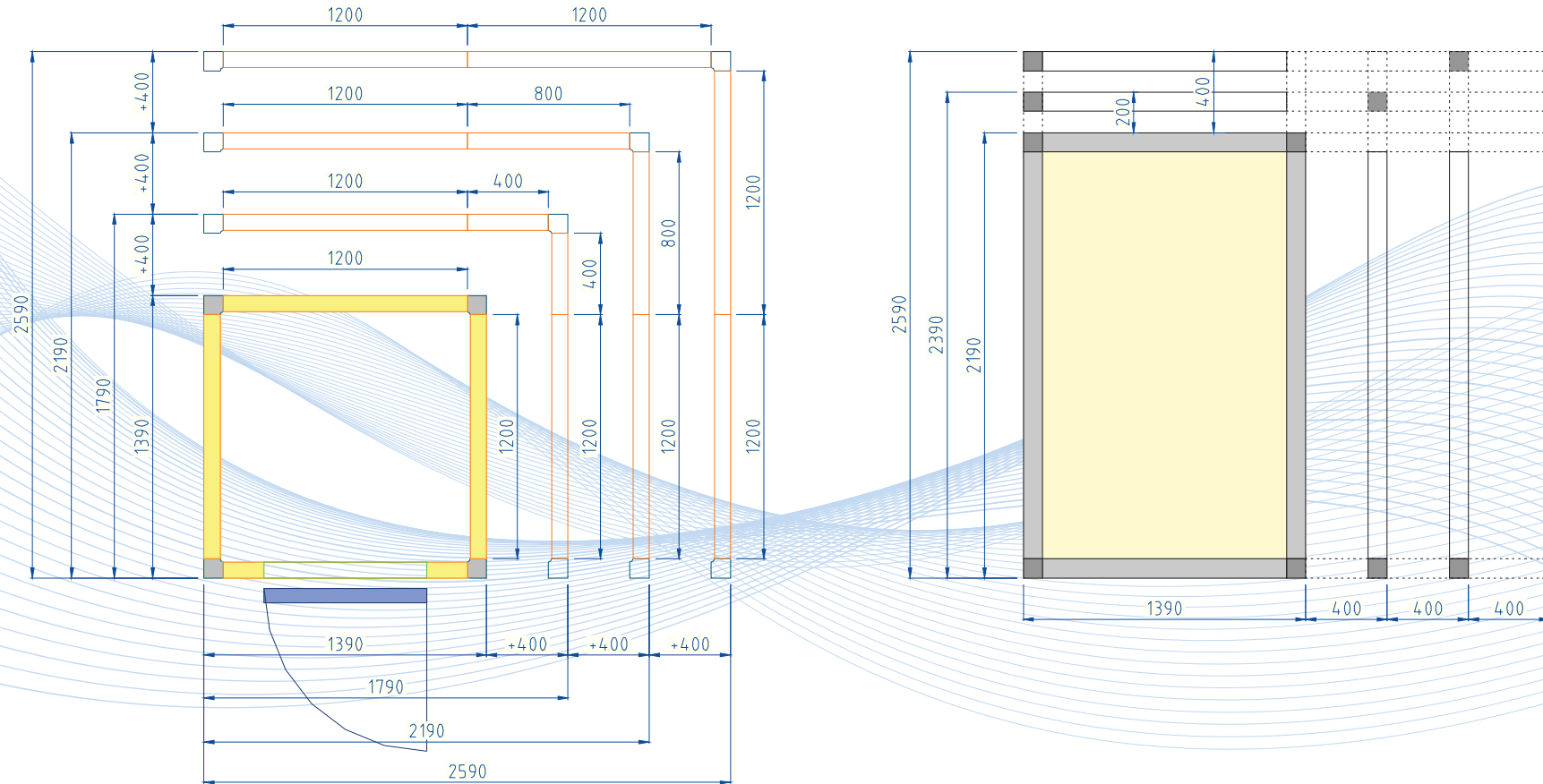

- \* The length and width are with 400mm, and the height is with 200mm increments.
- \* Die Länge und Breite mit 400mm, und die Höhe ist mit 200mm Schritten.

- \* La longueur et la largeur sont de 400mm, et la hauteur est de 200 mm avec incréments.
- \* La lunghezza e la larghezza sono di 400mm, e l'altezza è con incrementi di 200mm.

## Standard Panel Dimensions, Standard Platten Abmessungen, Dimensions du Panneau Standard, Dimensioni Pannelli Standard

- \* The length and width are with 400mm, and the height is with 200mm increments.
- \* Die Länge und Breite mit 400mm, und die Höhe ist mit 200mm Schritten.
- \* La longueur et la largeur sont de 400mm, et la hauteur est de 200 mm avec incréments.
- \* La lunghezza e la larghezza sono di 400mm, e l'altezza è con incrementi di 200mm.

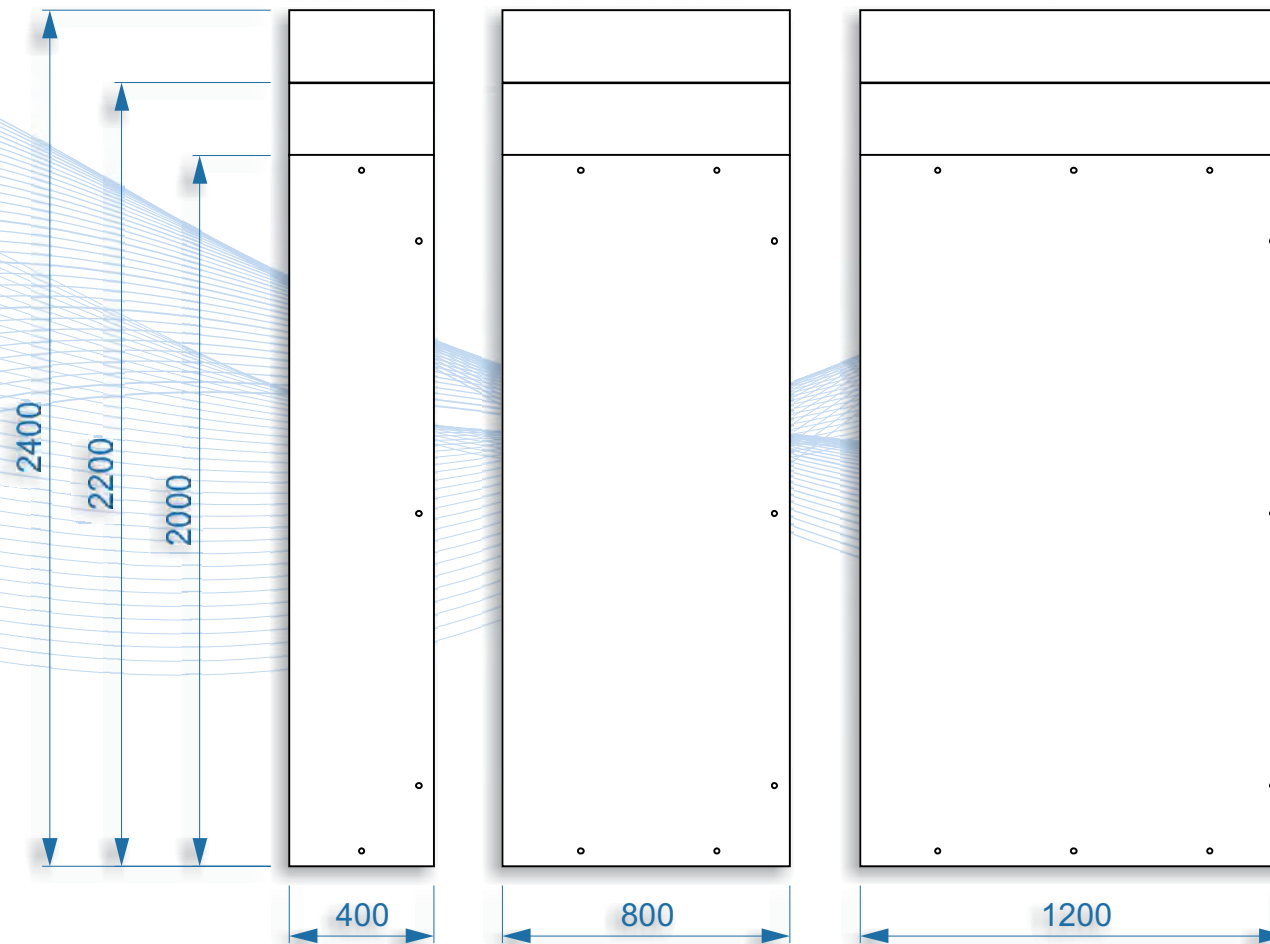

## Panel Joints, Plattenstöße, Les joints des panneaux, Pannello Giunti

The panels are joined together with the help and use of the special eccentric key-locks, so called "ganci".

There are two types of joining elements: male and female type.

On the places where male elements are inserted in the panels there are holes in the sheet metal which after the locking action is done are sealed with corresponding special plastic caps.

The panels used for small cold rooms with plastic beams are the type A panels (as depicted in the drawings bellow).

Die Platten werden mit der Hilfe und den Einsatz der speziellen exzentrischen Schlüssel-Schlösser, so genannte "Ganci" zusammengeschlossen.

Es gibt zwei Arten von Verbindungselementen: männlich und weiblich type.

An den Stellen, wo Vaterlemente in den Platten eingesetzt werden, gibt es Löcher in dem Blech, die nach der Verriegelung erfolgt mit entsprechenden Abgriffen Spezialkunststoff versiegelt sind.

Die Platten für kleine Kühlräume mit Kunststoff Strahlen verwendet werden, sind die Typ-A-Panels (wie in der Zeichnung unten dargestellt).

Les panneaux sont reliés entre eux avec l'aide et de l'utilisation des clés spéciales excentriques, serrures dites "Ganci".

Il existe deux types d'éléments de liaison: type mâle et femelle.

Sur les lieux où les éléments mâles sont insérées dans les panneaux, il ya des trous dans la tôle qui, après l'action de verrouillage est fait sont fermées par des robinets correspondants plastique spéciaux.

Les panneaux utilisés pour petites chambres froides avec des poutres en plastique sont de type A panneaux (comme illustré ci-dessous dans le dessin).

I pannelli sono uniti tra loro con l'aiuto e l'uso delle particolari serrature eccentriche a chiavi, i cosiddetti "ganci". Ci sono due tipi di elementi di giunzione: maschio e femmina.

Sui luoghi dove sono inseriti elementi maschili, sui pannelli ci sono buchi sulla lamiera che, dopo l'azione di blocco sono sigillati con speciali relativi rubinetti di plastica.

I pannelli utilizzati per le piccole celle frigorifere con travi di plastica sono il tipo A di pannelli (come illustrato nel disegno qui sotto).

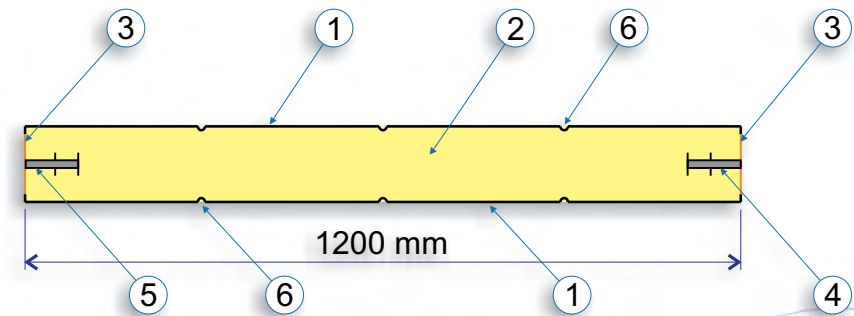

- 1) PVC coated sheet metal, PVC beschichteten Blechen, Métal tô le revêtue PVC, PVC lamiera verniciata.
- 2) Polyurethane, Polyurethan, Polyuréthane, Poliuretano.
- 3) Special sponge like sealing material, Besondere schwammartigen Dichtungsmaterial, Éponge spéciale comme matériau d'étanchéité, Spugna speciale come materiale di tenuta.
- 4) Male joining element, Männliche Fügeelement, Élément de liaison mâle, Maschio elemento di raccordo.
- 5) Female joining element, Weibliche Fügeelement, Élément de liaison femelle, Femmina elemento di raccordo.
- 6) Sheet metal reinforcement patterns, Blech Verstärkung Mustern, Modèles en tô le de renfort, Lamiera di rinforzo modelli.

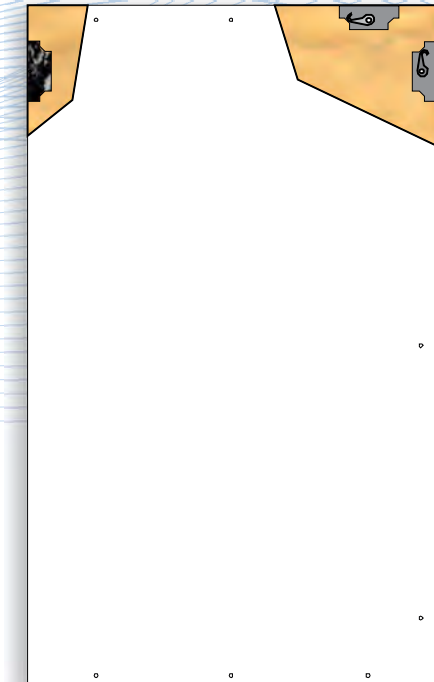
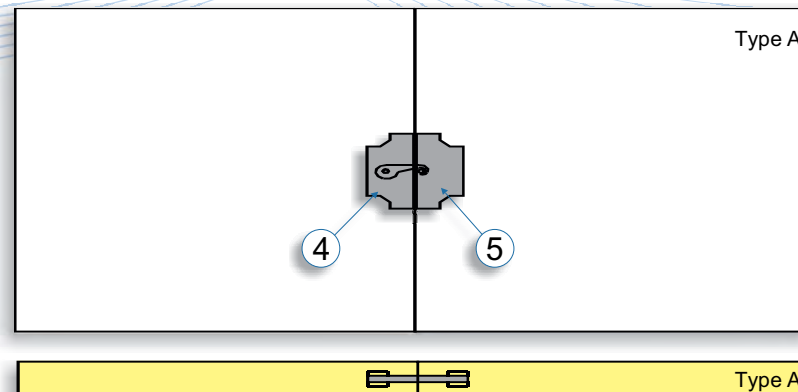

# Order of Assembly, Ordner der Montage, Ordonnance de l'Assemblée, Ordine di Montaggio

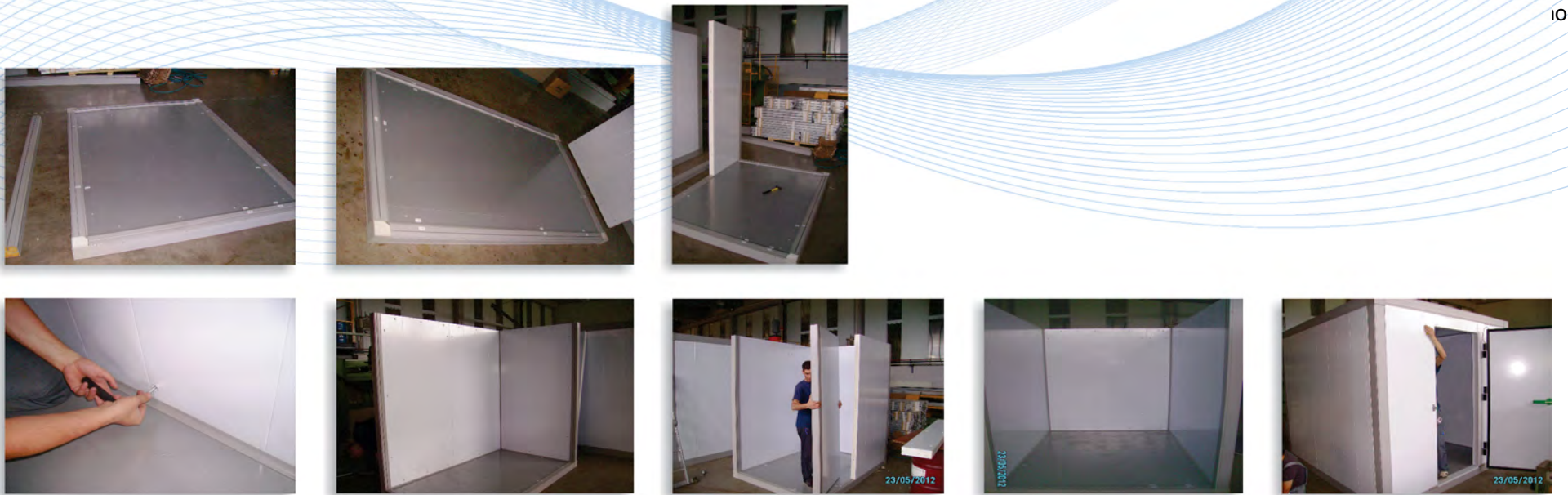
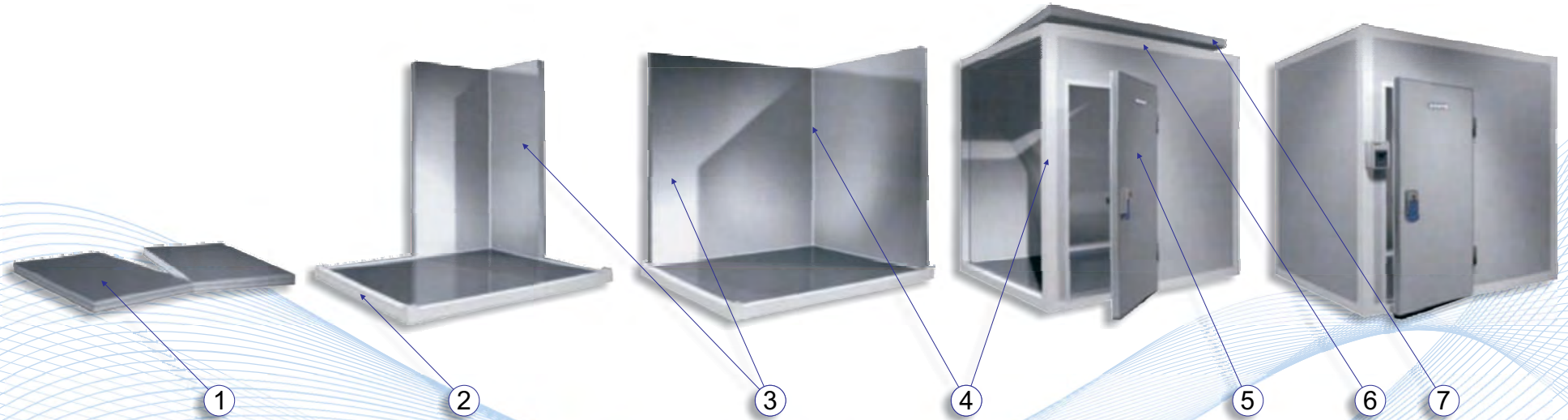



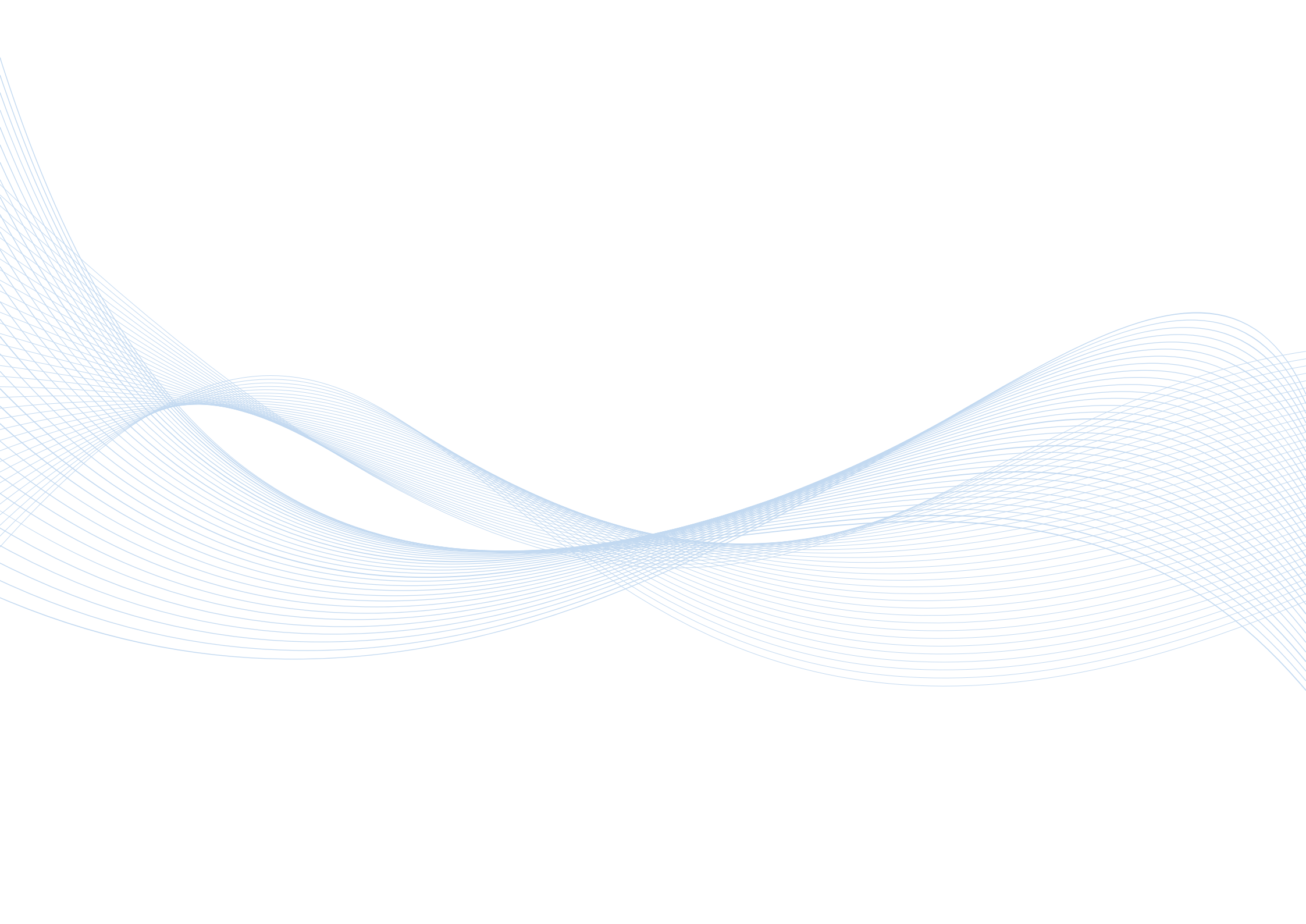

Address / Adresse / Adresse / Indirizzo:

Bogovine, 1220 - Tetovo - Macedonia  
(10-th km Tetovo-Gostivar highway)

web:  
e-mail:  
tel./fax:

[www.unifriigo.mk](http://www.unifriigo.mk)  
[unifriigo@gmail.com](mailto:unifriigo@gmail.com)  
+389 44 366 702



**TÜV**  
AUSTRIA

